



САМОСВАЛ НА ШАССИ КАМАЗ-43253-69



Базовое шасси: КАМАЗ 43253-3010-69

- колесная формула: 4x2
- колесная база : 4200мм
- монтажная длина рамы: 4920мм.
- тип ошиновки: двускатная
- шины: 10.00R20 /11.00R20 /11R22,5
- двигатель: Cummins ISB6.7E5 250 (E-5)
- мощность двигателя: 250 л.с.
- модель КПП: ZF6
- МКБ, система нейтрализ. ОГ(AdBlue)
- ТНВД BOSCH
- кабина: Рестайлинг без спального места
- топливный бак: 350 л.
- УВЭОС
- без ТСУ
- грузоподъемность: 6735 кг

Надстройка: Платформа самосвальная без средней стойки, предназначена для перевозки сельскохозяйственных сыпучих грузов (Зерно, Семечка)

- внутренние размеры кузова: 4300x2430x1500 мм.
- объем платформы 15,6 м3
- высота нижнего борта: 600 мм
- Разгрузка на две боковые стороны и назад



- Угол опрокидывания на боковые стороны до 45 град.
- назад 40-45 град.
- компоновка бортов

механическое заперение бортов, в ручную
верхние боковые борта на верхней навеске, открываются снизу
нижние боковые борта на нижней навеске, открываются сверху
нижние боковые борта оборудованы пружинным механизмом для облегчения закрывания.
задний борт цельный на верхней навеске, открывается снизу

- Количество гидроцилиндров: 1 (Один) НУVA
- Толщина панелей бортов 3мм.;
- Толщина настила основания 4мм.
- Цвет: по заказу Покупателя

Доработки:

- установка тахографа российского стандарта с блоком СКЗИ

ГАРАНТИЯ: 24 месяца или 100 000 км.

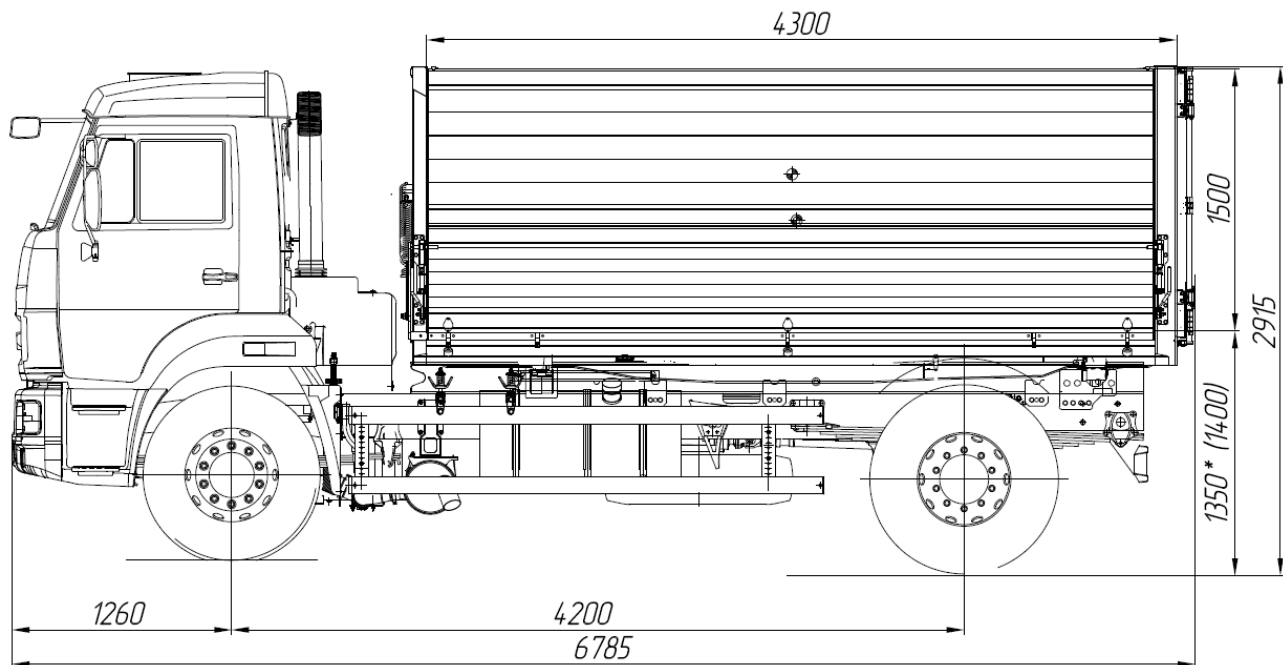

* При полной массе.